

## ENGLISH

### ■ Notices

1. While installing the computer components, please use the antistatic precautions to prevent ESD (electrostatic discharge) damage. It can cause injury to the installer and damage to the machine. Incorrect installation may burn the motherboard and other components.
2. Please follow the user manual for installation.
3. To avoid any damages, please do not use product for any purpose other than its intended use.
4. Any modification may damage the product.
5. Please remove all internal devices before shipping or moving. (Including power supply, hard drive, CD-ROM, motherboard, CPU, etc.)

### ■ Warranty

For more detailed warranty information, please visit the In Win retail website at [www.inwin-style.com](http://www.inwin-style.com).

## DEUTSCH

### ■ Hinweise

1. Beim Installieren der Computerkomponenten beachten Sie bitte die entsprechenden Maßnahmen, um Schäden durch eine ESD (elektrostatische Entladung) zu vermeiden. Solche Entladungen können Verletzungen der Person, die die Installation vornimmt, sowie Schäden an den Geräten verursachen. Durch eine falsche Installation können die Hauptplatine und andere Komponenten zerstört werden.
2. Befolgen Sie zur Installation bitte die Anweisungen im Benutzerhandbuch.
3. Um Schäden aller Art vorzubeugen darf das Produkt nicht zweckentfremdet verwendet werden.
4. Modifizierungen jedweder Art können das Produkt beschädigen.
5. Vor dem Versand oder einem Umzug entfernen Sie bitte zuerst sämtliche interne Geräte (einschließlich des Netzteils, des Festplattenlaufwerkes, des CD-ROMs, der Hauptplatine, der CPU, usw.).

### ■ Garantie

Für detaillierte Garantiefinformationen besuchen Sie bitte unsere Einzelhandels-Webseite unter [www.inwin-style.com](http://www.inwin-style.com).

## ESPAÑOL

### ■ Avisos

1. Durante la instalación de los componentes de la computadora, favor de tomar precautas antiestáticas por el daño de ESD (descarga electrostática). Pueden causar heridas al instalador y daños a la máquina. La incorrecta instalación puede quemar la placa madre y otros componentes.
2. Favor de seguir el manual del usuario para la instalación.
3. Para evitar daños, se le ruega no usar el producto para nada que no sea permitido.
4. Cualquier modificación puede dañar el producto.
5. Favor de remover todo aparato interno antes de un embarque o traslado. (Incluyendo electricidad, unidad de disco duro, disco óptico, placa madre y CPU, etc.)

### ■ Garantía

Para mayor información acerca de la garantía, favor de visitar el sitio web de In Win: [www.inwin-style.com](http://www.inwin-style.com).

## TURKÇE

### ■ Uyarılar

1. Bilgisayar parçalarını takarken, ESD (elektrostatik boşalma) hasarını önlemek için lütfen antistatik tedbirler alın. Monte eden kişinin yaralanmasına ve makinenin hasar görmesine neden olabilir. Yanlış kurulum anakartı ve diğer parçaları yakabilir.
2. Kurulum için lütfen kullanım kılavuzuna uyun.
3. Hasarları önlemek için, lütfen ürünü kullanım amacının dışında bir amaç için kullanmayın.
4. Herhangi bir değişiklik ürüne zarar verebilir.
5. Nakliyeden veya taşınmadan önce lütfen tüm iç aygıtları çıkarın (güç kaynağı, sabit sürücü, CD-ROM, anakart, işlemci, vb. dahil).

### ■ Garanti

Garanti bilgileri hakkında ayrıntılı bilgi için, lütfen [www.inwin-style.com](http://www.inwin-style.com) adresindeki In Win perakende web sitesini ziyaret edin.



### ■ Specification

Case Size	Mid Tower
Drive Bay	External 5.25" x 4, 3.5" x 1 Internal 3.5" x 5
M/B Form Factor	ATX, Micro-ATX
Power Supply	ATX 12V, PSII
I/O Expansion Slots	PCI-E/PCI/AGP Expansion Slot x 7
Front Ports	• eSATA x 1 • USB x 2 • HD/AC'97 Audio
Thermal Solution	• 22cm Side Fan (Maximum Support 12cm Fan x 2) • 9cm Rear Fan
Dimension (HxWxD)	414 x 180 x 498 mm (16.3" x 7.1" x 19.6")

### ■ Accessories

Figure				
Parts	Motherboard stand-off	5.25" ODD screw	3.5" HDD screw	Motherboard & Add-on card screw
Qty	2	16	12	15



CONTEMPORARY & INNOVATIVE  
In Win Development Inc.

[www.inwin-style.com](http://www.inwin-style.com)  
Copyright © 2009 In Win Development Inc.

### USER'S MANUAL

■ Bedienungsanleitung ■ Manual del Usuario  
■ Kullanım Kılavuzu ■ Руководство по эксплуатации  
■ 取扱説明書 ■ 取扱説明書

### ATX TOWER CHASSIS

CONTEMPORARY & INNOVATIVE IN WIN  
[www.inwin-style.com](http://www.inwin-style.com)

## Русская

### ■ Примечания

1. Во время установки компонентов компьютера, используйте антистатические меры предосторожности во избежании повреждения электростатического разряда (ESD). Это может ранить инсталлятора и повредить устройство. Неправильная установка может сжечь системную плату и другие компоненты.
2. Используйте руководство по эксплуатации для установки.
3. Во избежании повреждений не используйте изделие в других целях, не предназначенных для работы изделия.
4. Любая модификация может повредить изделие.
5. Перед транспортировкой или передвижением удалите все внутренние устройства (включая электропитание, жесткий диск, CD-ROM, системную плату, центральный процессор CPU и др.).

### ■ Гарантия

Для более подробной информации о гарантии посетите веб-страницу по розничной продаже In Win: [www.inwin-style.com](http://www.inwin-style.com).

## 日本語

### ■ 注意事項

1. コンピューター製品の設置過程において、人員と機器の傷害及び損壊を回避するために、静電リングと手袋をはめて作業を行って下さい。間違ったコネクタに設置してしまうと、ひどい場合には、マザーボードと他のパーツがショートする恐れがあります。
2. 本取扱説明書の指示に確実にしたがって設置を行って下さい。
3. 本製品とコンピューター関連装置の損壊を防ぐため、誤った方法で操作、あるいは指定範囲以外の用途に使用しないで下さい。
4. 故障の発生を防止するため、本製品を改造して使用しないで下さい。
5. 運搬する必要がある時には、本製品とコンピューター関連装置の損壊を防止するため、先にパワーサプライ、ハードディスク、光ディスクドライブ、マザーボード、散热器等のケース内すべての装置を取り外して下さい。

### ■ 保障範囲

本製品の保障範囲と内容等に関する情報については、In Winのホームページ [www.inwin-style.com](http://www.inwin-style.com) をご参照下さい。

## 繁體中文

### ■ 注意事項

1. 安裝電腦產品的過程中，請戴上靜電環及手套進行安裝，否則可能會導致人員及機器之傷害與損壞。錯誤的接頭安裝，嚴重時可能導致主機板及其他零件燒毀。
2. 請確實遵循本使用手冊之指示進行安裝！
3. 請勿使用錯誤方法進行操作或採取指定範圍以外之用途，以免導致本產品及電腦相關裝置損壞。
4. 請勿將本產品進行改裝使用，以免發生故障。
5. 如需搬運，請先卸下機殼內所有裝置，包含電源供應器、硬碟、光碟機、主機板、散熱器等，以免造成本產品及電腦相關裝置損壞。

### ■ 保固範圍

本產品之保固範圍及內容等相關資訊，請至迎賓網站 [www.inwin-style.com](http://www.inwin-style.com) 查詢。



[www.inwin-style.com](http://www.inwin-style.com)

## 1 Product Overview

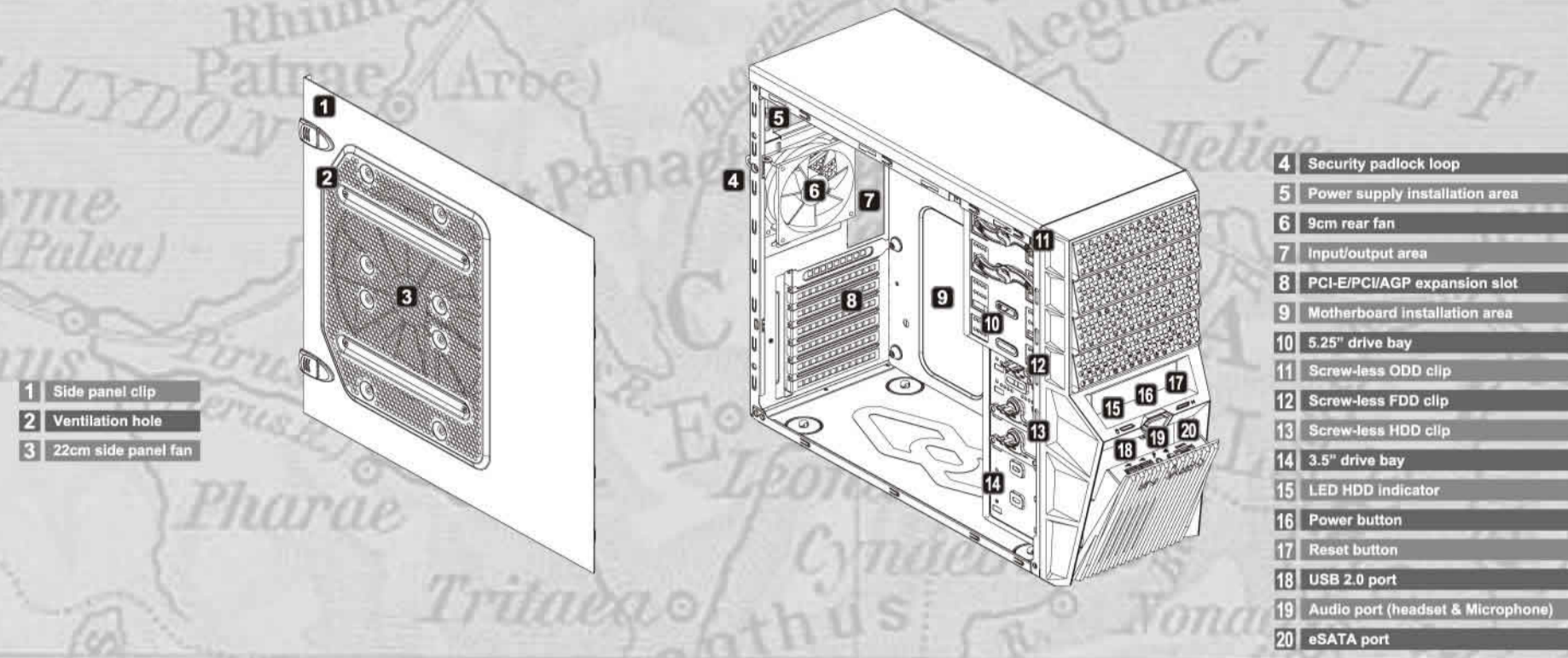

## 2 Installation Guide

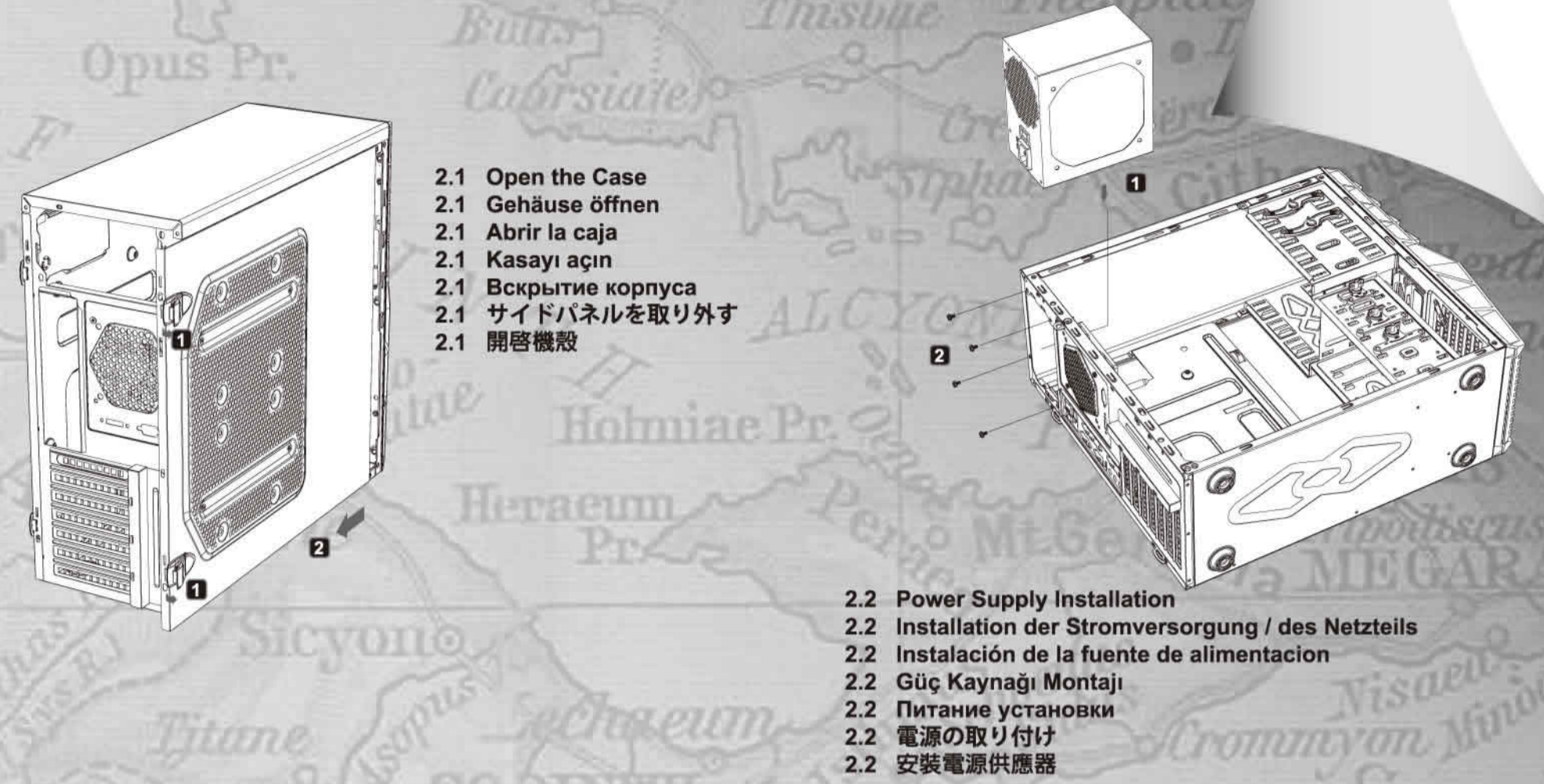

## 2 Installation Guide

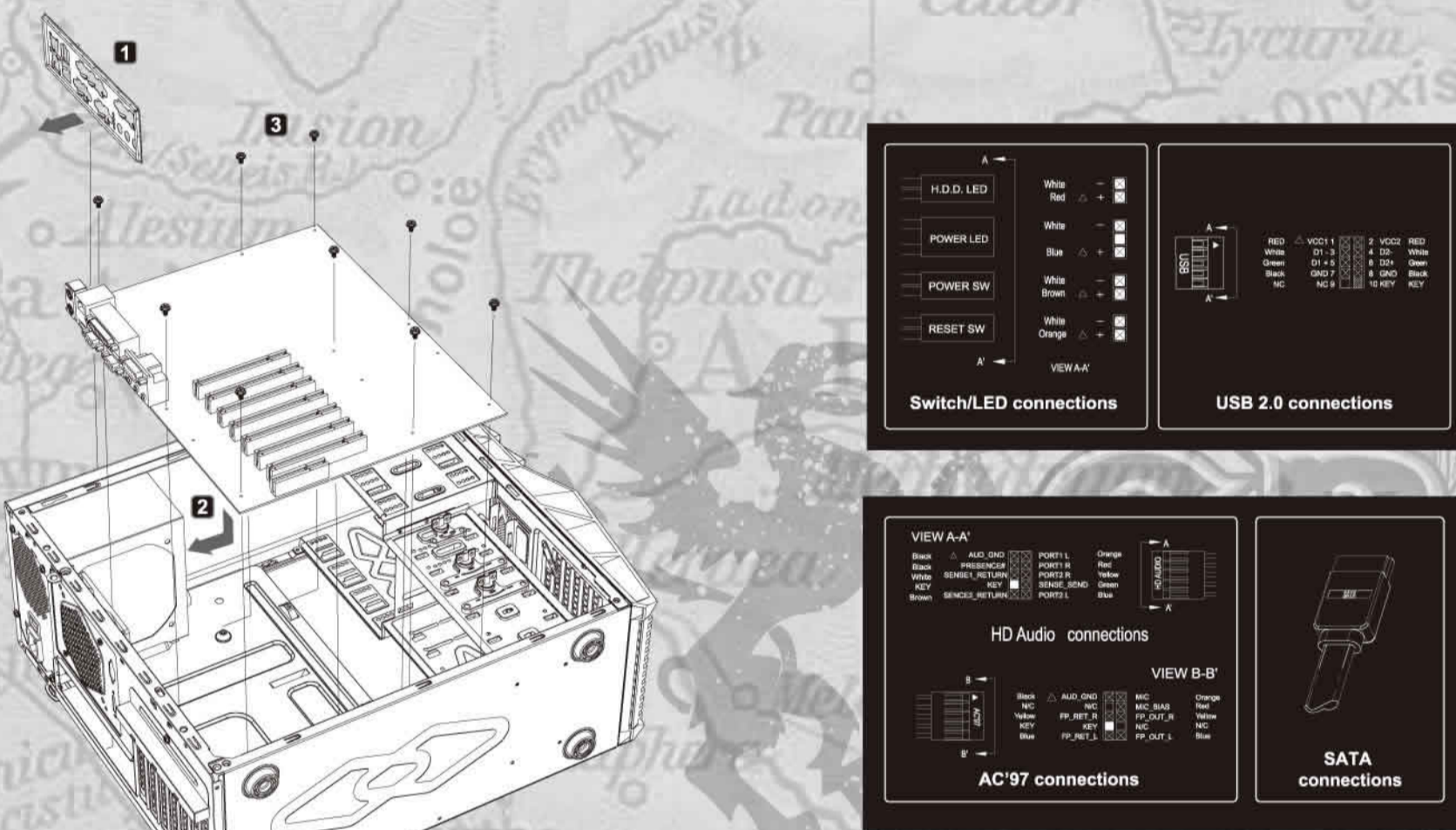

- 2.3 Motherboard Installation  
2.3 Installation des Mainboards (Hauptplatine)  
2.3 Instalación de la Placa Madre  
2.3 Ana kart kurulumu  
2.3 Установка системной платы  
2.3 マザーボードの設置  
2.3 安裝主機板
- 2.4 Front Connector Installation  
2.4 Installation der Front-Anschlüsse  
2.4 Instalación del Conector Frontal  
2.4 Ön Konektör Kurulum Rehberi  
2.4 Руководство по монтажу переднего соединителя  
2.4 I/Oシールド設置の説明  
2.4 安裝面板線材

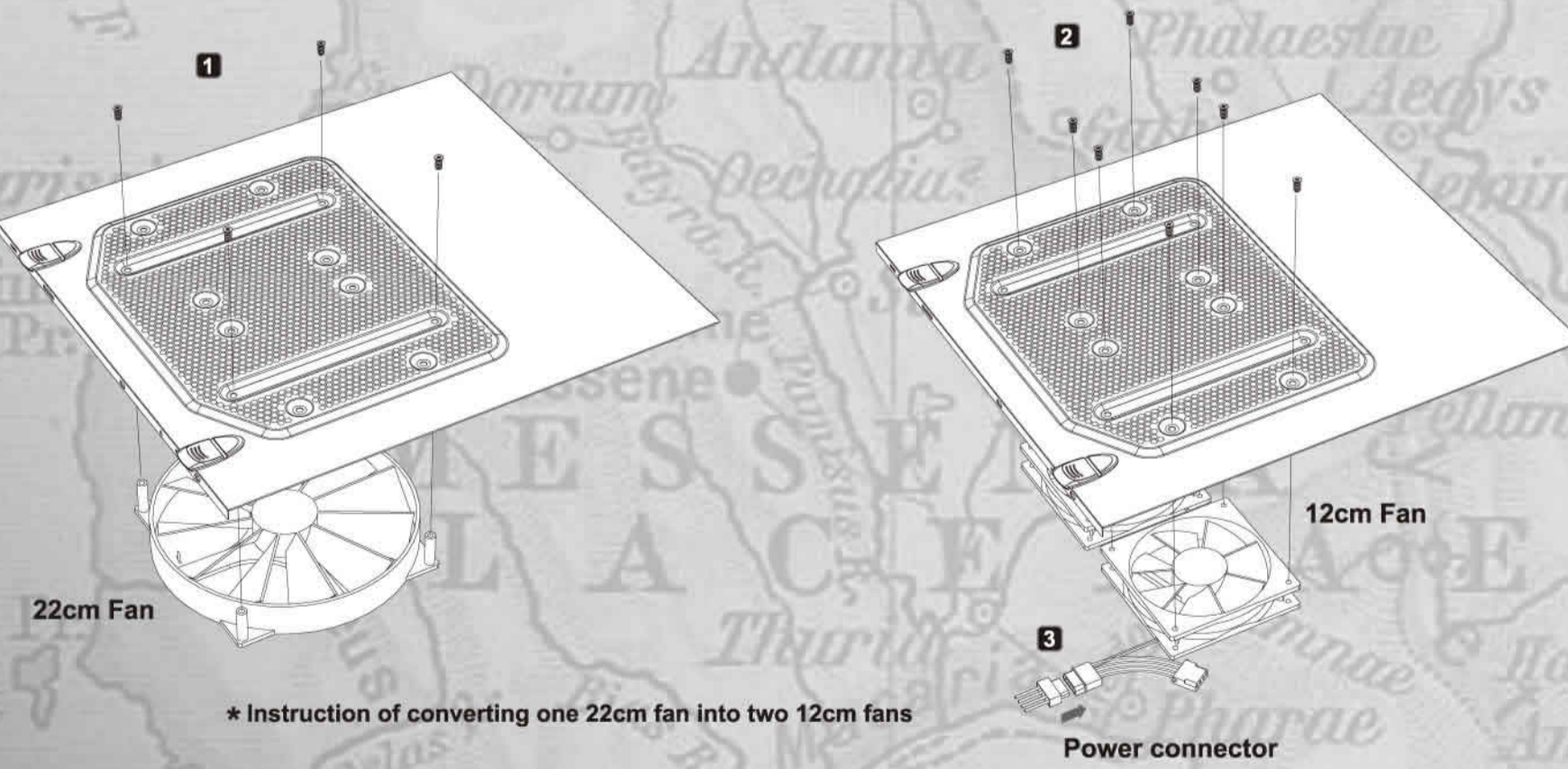
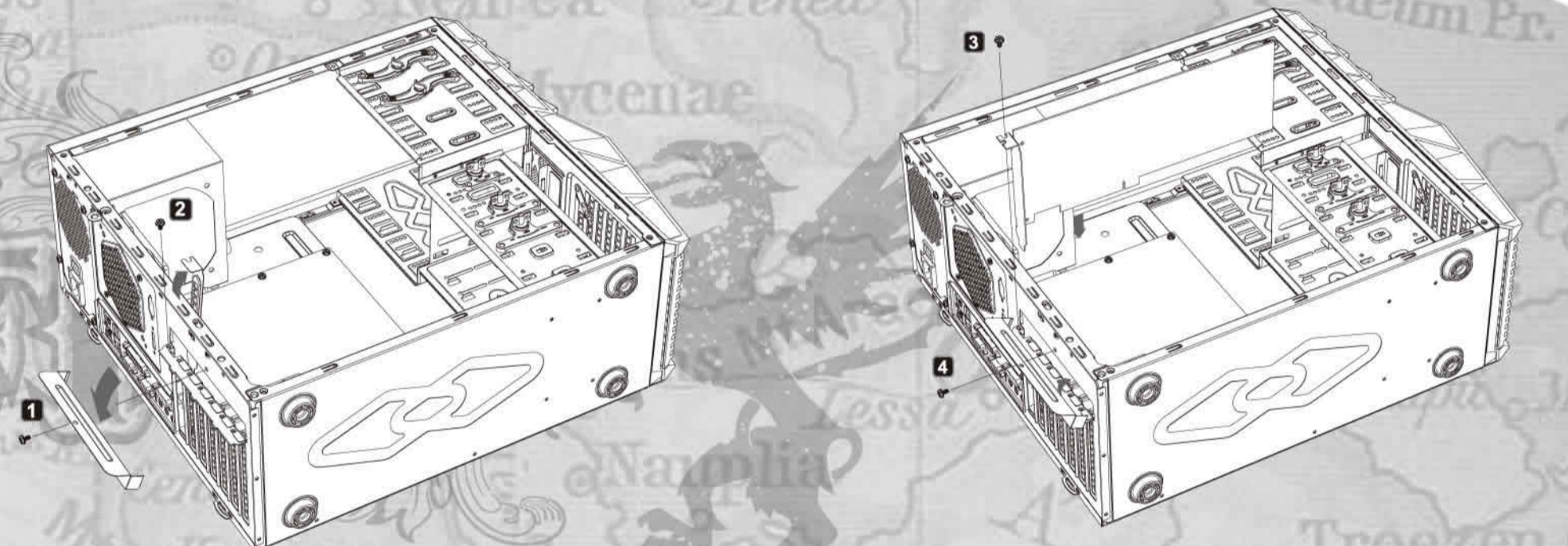

- 2.6 Fan Installation (Standard 22cm Side Panel Fan)  
2.6 Lüftermontage (Standard 22cm Seitenwandlüfter)  
2.6 Instalación del ventilador (Ventilador del panel lateral Standard 22cm)  
2.6 Fan Montajı (Standart 22cm'lik Yan Panel Fanı)  
2.6 Установка вентилятора (стандартные Боковая панель 22cm вентилятор)  
2.6 ファンのインストール (標準 22cm サイドパネルファン)  
2.6 安裝風扇 (標準配備22cm側風扇)

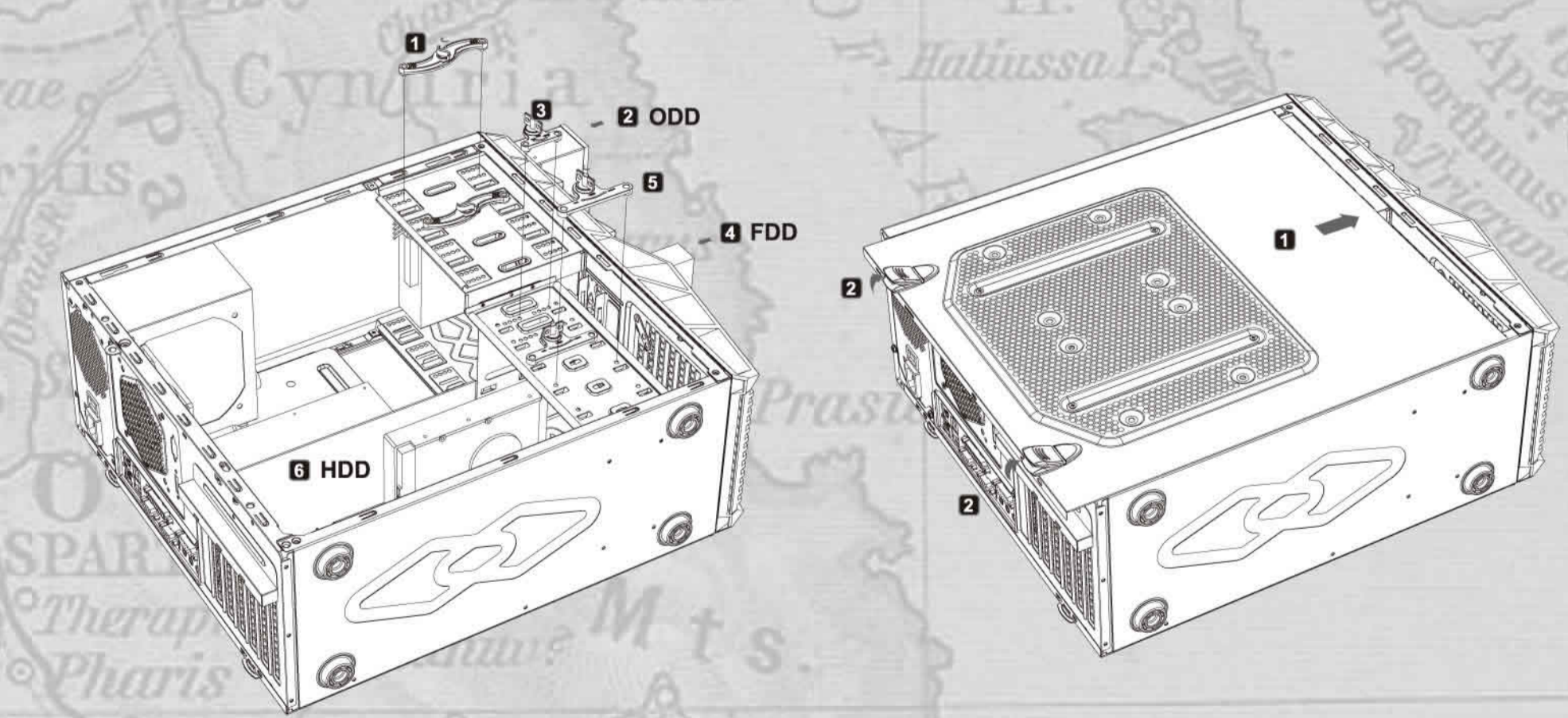

- 2.8 Completing Installation  
2.8 Abschließen der Installation  
2.8 Completar la instalación  
2.8 Kurulumu Tamamlama  
2.8 Завершение установки  
2.8 設置完了  
2.8 完成安裝